

Nombre: Losi 8IGHT 2.0EU Kit	Fecha: _____ Evento: _____
------------------------------	----------------------------

Ciudad: _____	Pista: _____
---------------	--------------

Condiciones de pista:	<input type="checkbox"/> Interior	<input type="checkbox"/> Técnica	<input type="checkbox"/> Lisa	<input type="checkbox"/> Bien compactada	<input type="checkbox"/> Blue Groove	<input type="checkbox"/> Mojada	<input type="checkbox"/> Tracción baja	<input type="checkbox"/> Tracción alta
	<input type="checkbox"/> Exterior	<input type="checkbox"/> Rápida	<input type="checkbox"/> Bacheada	<input type="checkbox"/> Suelta/barro	<input type="checkbox"/> Seca	<input type="checkbox"/> Polvo	<input type="checkbox"/> Tracción media	<input type="checkbox"/> Otras _____

Suspensión delantera

Convergencia/Divergencia: _____

Altura de carrocería: _____

Caída: _____

Conjunto rodante: _____

Barra estabilizadora: _____

Pistón/aceite: _____

Muelle: _____

Limitador/droop: _____

Longitud total del amortiguador: _____

Ackerman: _____

Bump steer: _____

Posición del amortiguador: _____

Tipo de batería de receptor: _____

Diferenciales

Delantero: Normal Smart

Dureza del muelle: _____

Número de muelles: _____

de rampa: _____

Grasa: _____

Silicona de diferencial: _____

Central: Normal Smart

Dureza del muelle: _____

Número de muelles: _____

de rampa: _____

Grasa: _____

Silicona de diferencial: _____

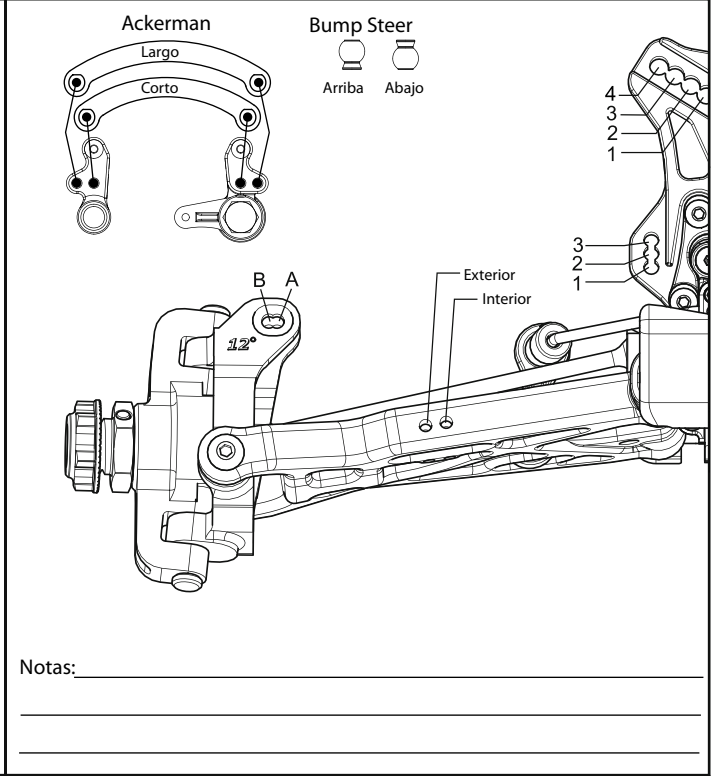

Suspensión trasera

Convergencia/Divergencia: _____

Anti hundimiento: _____

Altura de carrocería: _____

Caída: _____

Espaciador mangueta trasero: _____

Barra estabilizadora: _____

Pistón/aceite: _____

Muelle: _____

Limitador/droop: _____

Longitud total del amortiguador: _____

Posición del tirante de suspensión: _____

Posición del amortiguador: _____

Silicona de diferencial: _____

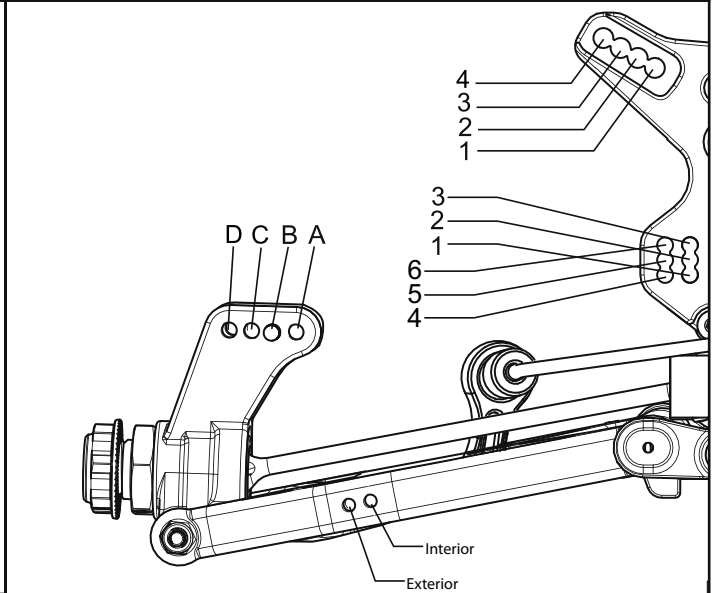

Motor

Motor: _____ Combustible: _____

Bujía: _____ Altura de cámara: _____

Escape/Codo: _____ Desarrollo: _____

Embrague

Ajustes del embrague

Neumáticos

	Tipo	Compuesto	Mousse
Delanteros: _____			
Traseros: _____			
Notas: _____			