

Nombre: Losi 8IGHT 2.0EU Kit	Fecha: _____
Ciudad: _____	Evento: _____

Pista: _____
--------------

Condiciones de pista:	<input type="checkbox"/> Interior	<input type="checkbox"/> Técnica	<input type="checkbox"/> Lisa	<input type="checkbox"/> Bien compactada	<input type="checkbox"/> Blue Groove	<input type="checkbox"/> Mojada	<input type="checkbox"/> Tracción baja	<input type="checkbox"/> Tracción alta
	<input type="checkbox"/> Exterior	<input type="checkbox"/> Rápida	<input type="checkbox"/> Bacheada	<input type="checkbox"/> Suelta/barro	<input type="checkbox"/> Seca	<input type="checkbox"/> Polvo	<input type="checkbox"/> Tracción media	<input type="checkbox"/> Otras _____

### Suspensión delantera

Convergencia/Divergencia: \_\_\_\_\_

Altura de carrocería: \_\_\_\_\_

Caída: \_\_\_\_\_

Conjunto rodante: \_\_\_\_\_

Barra estabilizadora: \_\_\_\_\_

Pistón/aceite: \_\_\_\_\_

Muelle: \_\_\_\_\_

Limitador/droop: \_\_\_\_\_

Longitud total del amortiguador: \_\_\_\_\_

Ackerman: \_\_\_\_\_

Bump steer: \_\_\_\_\_

Posición del amortiguador: \_\_\_\_\_

Tipo de batería de receptor: \_\_\_\_\_

### Diferenciales

Delantero:  Normal  Smart

Dureza del muelle: \_\_\_\_\_

Número de muelles: \_\_\_\_\_

de rampa: \_\_\_\_\_

Grasa: \_\_\_\_\_

Silicona de diferencial: \_\_\_\_\_

Central:  Normal  Smart

Dureza del muelle: \_\_\_\_\_

Número de muelles: \_\_\_\_\_

de rampa: \_\_\_\_\_

Grasa: \_\_\_\_\_

Silicona de diferencial: \_\_\_\_\_

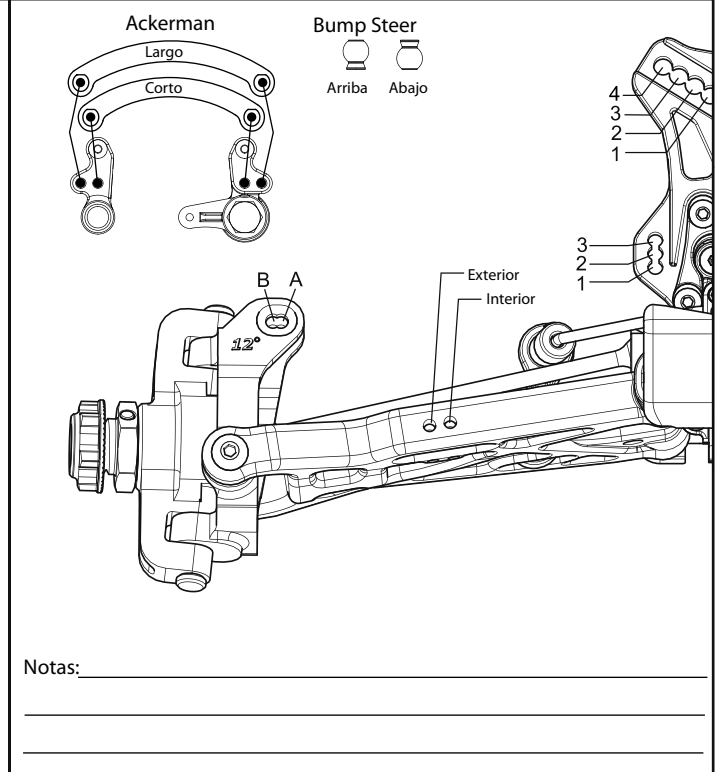

### Suspensión trasera

Convergencia/Divergencia: \_\_\_\_\_

Anti hundimiento: \_\_\_\_\_

Altura de carrocería: \_\_\_\_\_

Caída: \_\_\_\_\_

Espaciador mangueta trasero: \_\_\_\_\_

Barra estabilizadora: \_\_\_\_\_

Pistón/aceite: \_\_\_\_\_

Muelle: \_\_\_\_\_

Limitador/droop: \_\_\_\_\_

Longitud total del amortiguador: \_\_\_\_\_

Posición del tirante de suspensión: \_\_\_\_\_

Posición del amortiguador: \_\_\_\_\_

Silicona de diferencial: \_\_\_\_\_

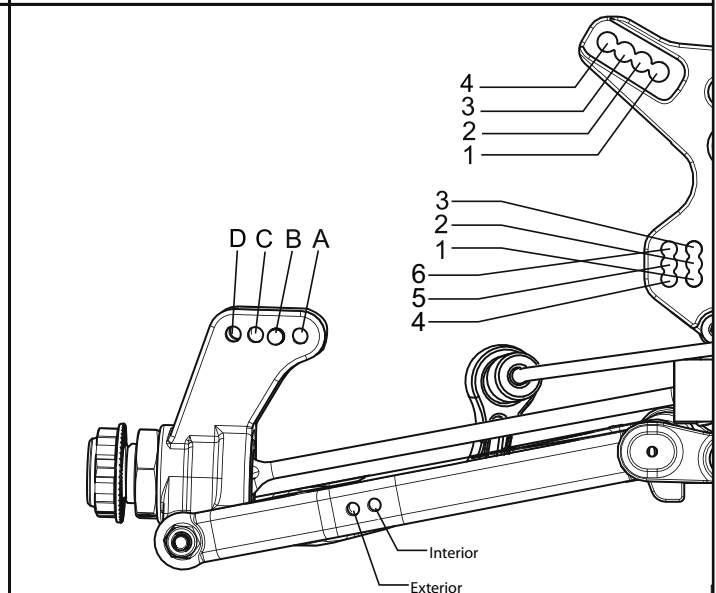

### Motor

Motor: \_\_\_\_\_ Combustible: \_\_\_\_\_

Bujía: \_\_\_\_\_ Altura de cámara: \_\_\_\_\_

Escape/Codo: \_\_\_\_\_ Desarrollo: \_\_\_\_\_

### Embrague

Ajustes del embrague

\_\_\_\_\_

\_\_\_\_\_

\_\_\_\_\_

### Neumáticos

	Tipo	Compuesto	Mousse
Delanteros: _____			
Traseros: _____			
Notas: _____			